

暗装腰喷产品 安装使用说明书

- 感谢您对本公司产品的厚爱！
安装前，请先阅读此说明书。

目录







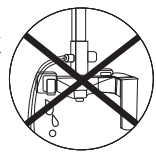



■	注意事项	01
■	安装工具	01
■	搭配组合	02
■	标准配件清单	02
■	产品尺寸图	03
■	安装步骤	03
■	使用方法	07
■	维护与保养	08
■	特别申明	08
■	质保与服务	09

注意事项

- 1、请您在打开产品包装后,检查零配件是否完整,如有缺损,请立即与售后服务中心联系。
- 2、此安装说明书中的图片或文字描述,若与实物不符,请以实物为准。
- 3、确定浴室内没有难闻气体与装修粉末(因为未干的油漆气体与木板的粉末等会腐蚀龙头的镀层)。
- 4、预装进水管接口是否与本产品的进水口接头一致。
- 5、暗装阀的控制阀组已经工厂检测及调整,请勿自行拆装。
- 6、安装暗装阀体前,请务必先清除预埋水管内的杂质及污泥,以免堵塞,影响出水功能!
- 7、安装后,请检查各连接处是否连接紧密,管道是否有泄漏。
- 8、推荐工作水压:0.15MPa<工作水压<0.4MPa;工作水压最大不超过0.5MPa。
- 9、安装在建筑物内的冷、热水供水管路上,介质温度不大于90°C条件下的各类水嘴。



安装工具

 【电钻】	 【水平尺】	 【螺丝刀】	 【卷尺】	 【手电筒】
 【铅笔】	 【刀】	 【扳手】	 【生料带】	 【锤子】

搭配组合



备注:在不影响使用情况下,产品配件如有变动,恕不另行通知;产品外形以您购买的实物为准,示意图仅供参考。

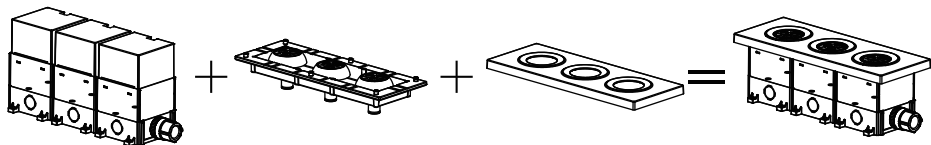

标准配件清单

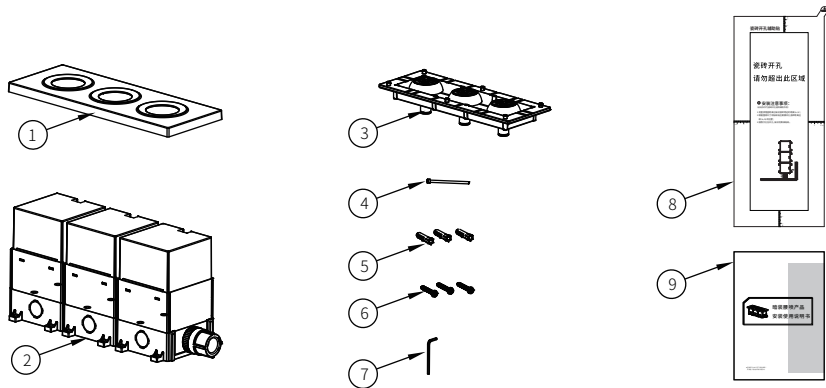

序号	名称	数量	序号	名称	数量
1	面板	1	6	自攻螺钉	12
2	预埋盒	1	7	三号内六角扳手	1
3	喷嘴头组件	1	8	瓷砖开孔辅助贴	1
4	螺钉	8	9	说明书	1
5	膨胀管	12	※ 示意图仅供参考,产品外形以您购买的实物为准		

产品尺寸图

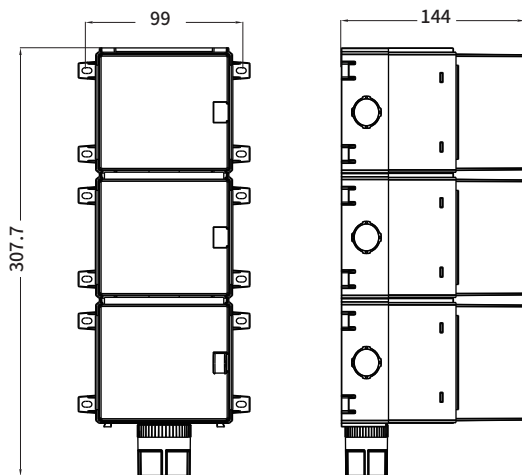

(单位:mm)

安装步骤

1. 实心墙开孔

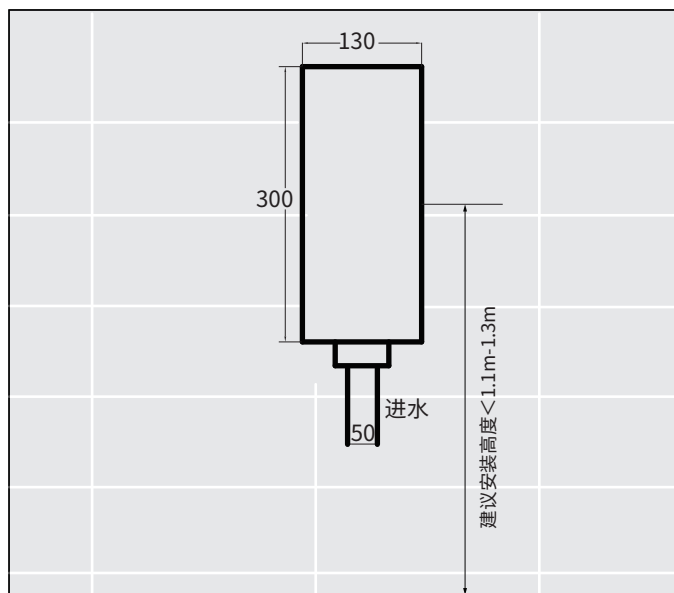

开孔尺寸参考如图, 深度尺寸范围70-90mm (含瓷砖深度)

2. 钻孔

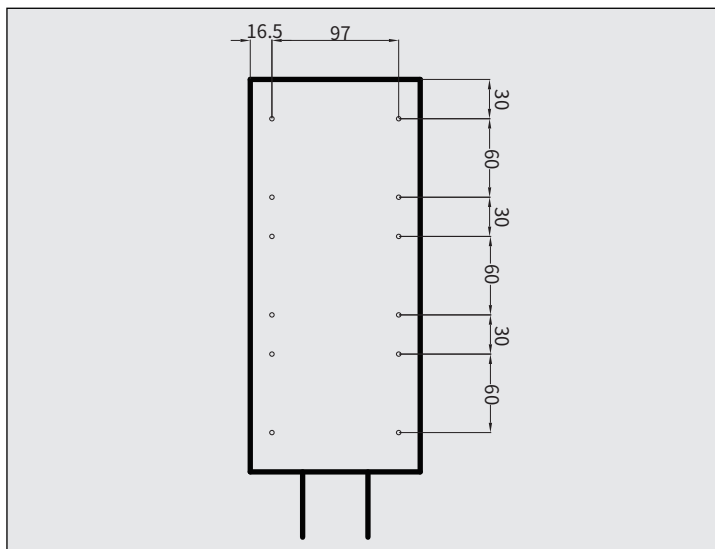

按尺寸标记后钻孔, 并且将膨胀管敲入孔中

3. 热熔连接

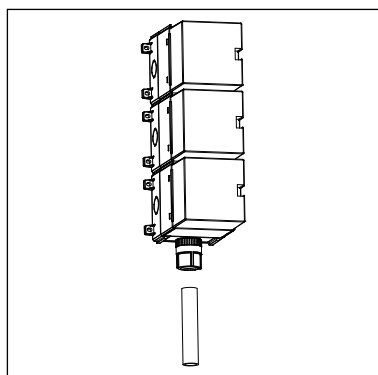

PPR管和PPR接头使用热熔工具热熔连接

4. 安装预埋盒

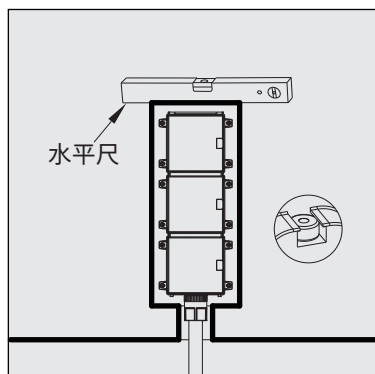

将预埋组件装在墙开孔位置, 使用自攻螺钉固定, 观察水平尺, 确保水平安装

5. 密封性测试

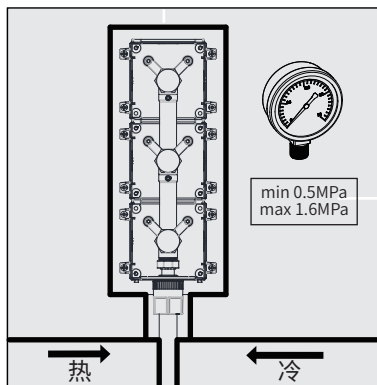

取下保护壳开启阀门,管道进水后,向冷热水两端施加0.5-1.6MPa水压,仔细检查各接头处、管道处不得有任何渗漏现象,测试时长不小于5分钟,测试后需要将保护壳装回去

6. 瓷砖开孔

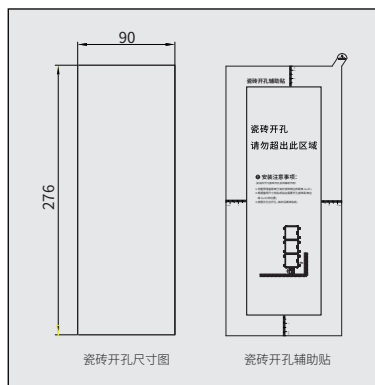

根据图示尺寸及瓷砖开孔辅助贴,对瓷砖进行开孔,注意瓷砖孔位置尺寸需要和实际的预埋盒位置对上

7. 封墙、贴瓷砖

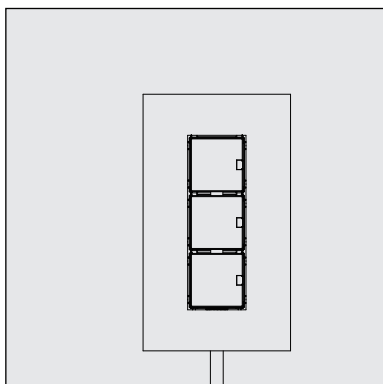

密封性测试完成后,用水泥填料将预埋开口及管道进行封填,并贴好瓷砖

8. 预埋盒切除

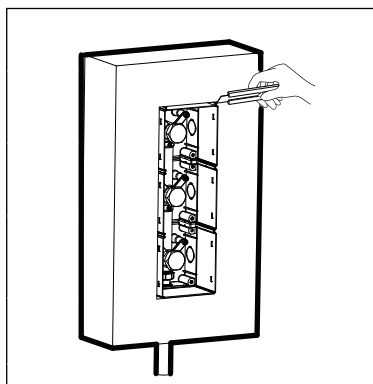

取掉保护壳,将高出墙面部分的预埋盒切除

9. 拆下堵头

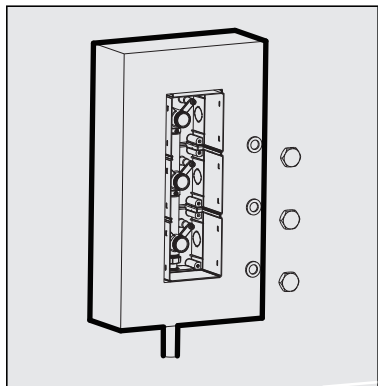

使用扳手将堵头拆下来

10. 组装腰喷组件

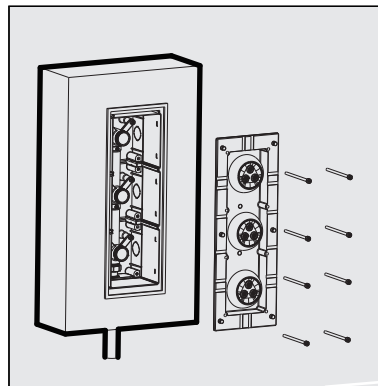

腰喷组件底部3个接头对准预埋盒出水孔, 将腰喷组件按在瓷砖面上, 锁上螺钉固定, 注意腰喷组件贴在瓷砖面上要均匀

11. 安装面板

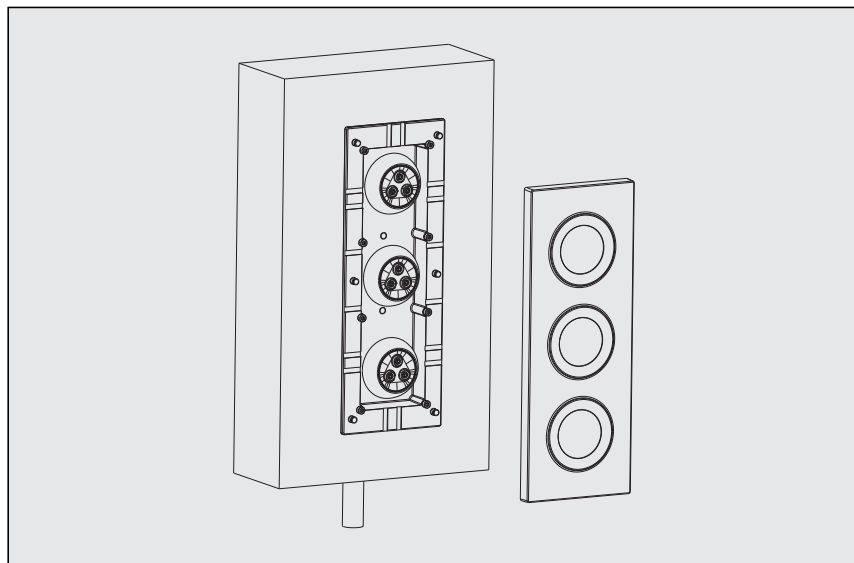

面板的6个小孔对准腰喷组件的6个凸点, 然后装上面板

1. 切断水源

- 在更换或拆卸龙头前,首先一定要断掉水源,然后打开龙头,释放水压,并检查水路,确保其彻底关闭;

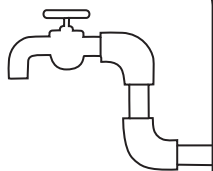

为保持产品的正常使用,需定期维护保养哦。



2. 柔软布擦拭

- 只用清水漂洗并用软棉布擦干;



3. 温和洗涤剂除垢

- 可使用温和液体及无色玻璃清洁剂去除表面污垢和垢膜,不可使用酸性清洁剂、肥皂、具有研磨作用的清洁剂、擦亮剂、砂布、纸巾或刮刀等。

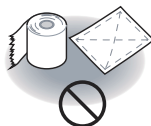

特别申明

本产品说明书是根据新产品资料编写而成,本公司遵循可持续发展策略,对产品的规格、性能等进行持续的改进,如有变更,恕不另行通知。(本公司保留此项解释权)

【产品保修卡】

产品型号		客户姓名	
销售单位		购买日期	
发票号码		客户电话	
经销商盖章		经销商电话	

感谢您购买本公司产品!为确保产品信誉及维护您的消费权益,自购买日起(以购买单据日期为准),本产品保修期5年(其中阀芯主体保修期10年)。

保修期内,在用户正确按说明书等指示,使用本公司产品的情况下,本公司将对有故障产品进行免费维修。保修期内因故障要求维修时,可凭保修卡与本公司联系,进行免费维修或更换(如果没有同样的型号则以类似型号代替,本公司保留此权利)

该有限责任仅适用于中国大陆(不包括香港、澳门、台湾)

本公司保留最终修改和解释权。

本公司产品的有限责任承担适合购买的本公司产品,以下情况不在保修范畴:

- 您的产品已过规定保修期。
- 您的不慎造成的人为损坏和瑕疵,安装后又拆移等原因造成的故障及损伤。
- 您在正常使用中产生的磨损,及保养不善造成的损失。
- 因火灾、地震、水灾、冰冻(北方地区冬天天气寒冷造成冻裂)及其他自然灾害,公害气体(硫酸、盐酸气体等)造成的故障及损伤。
- 一般场所以外(如业务上需要长时间使用,或装在车辆船舶上)使用所导致的故障及损伤。
- 因您所在环境出现水压不足、水中杂质过多等外界因素所导致的问题。
- 您无法提供购买订单号或不能出示购买发票。
- 未正确按照说明书等指示安装产品,而造成的产品故障及损伤。

产品保修卡在购买时必须盖上经销商的印章,请妥善保管好此保修卡和销售发票,修理或检查产品时一起出示。

【用户回执卡】

尊敬的客户：

感谢您选购本公司的产品！在您购买本产品后，请认真填写本卡，将《用户回执卡》寄回本公司，以便我们及时为您提供咨询和服务。

产品型号	
客户姓名	
客户电话	
发票号码	
购买日期	
销售单位	
经销商盖章	
销售电话	

沿此虚线剪下



合格证

本产品经检验合格

产品名称：见包装盒贴纸

检验日期：_____

检验员：QC02

执行标准：GB/T 23447-2023